

# (DR) & (CH) Dakraam en combi-hor Roofwindow and roller blind Dachfenster und Rollo

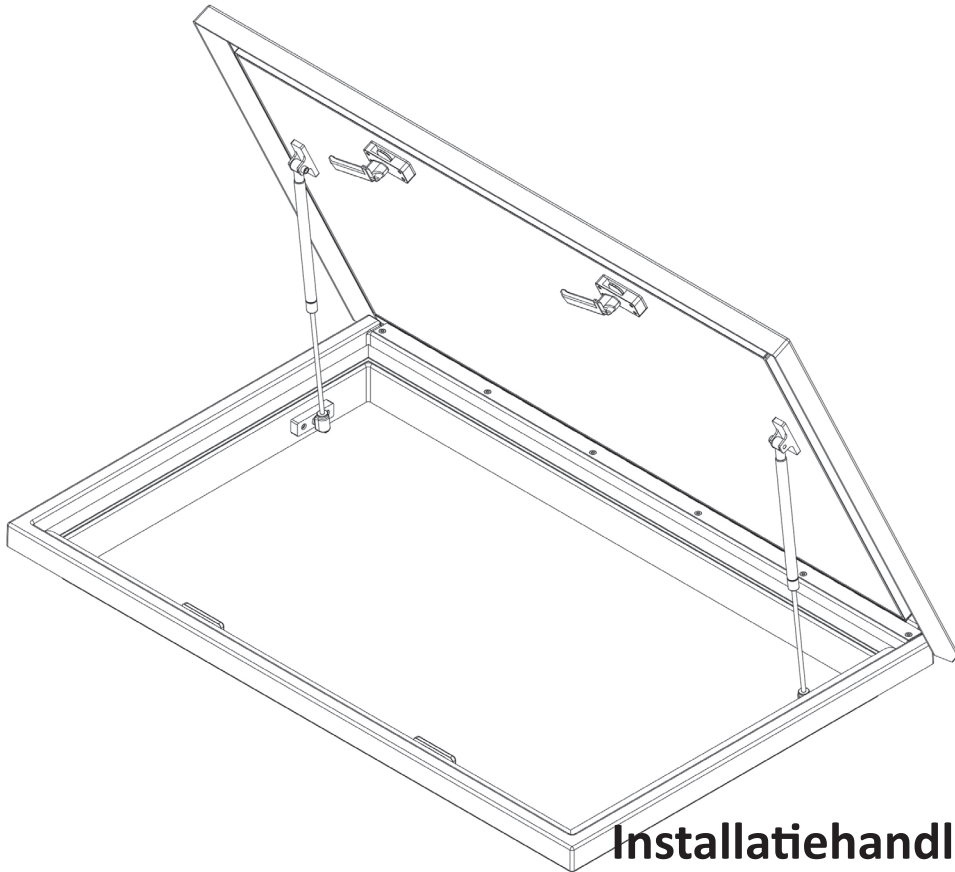

Installatiehandleiding **NL**

Installation Manual **EN**

Installationsanleitung **DU**

## Belangrijk

Lees deze handleiding aandachtig door voor installatie! Als u het dakraam doorgeeft aan een ander persoon, overhandig deze installatiehandleiding dan samen met het product.

Voordat u met de installatie begint vragen wij u een nauwkeurige, visuele kwaliteitscontrole uit te voeren van het ontvangen dakraam en / of de combi-hor! Informeer Outbound zo snel mogelijk indien het product niet aan de kwaliteitseisen voldoet.

## Inhoud

1	Veiligheid en installatie	3
2	Instructies voor installatie	3
3	Het maken van de uitsnede	4
4	Installatie van het dakraam	5
5	Gebruik van het dakraam	6
6	Installatie van de combi-hor	6
7	Oplossingen	7
8	Onderhoud van het dakraam en de combi-hor	7
9	Garantie	8

## 1 Veiligheid en installatie

Voordat u met de installatie begint, raden we ten zeerste aan om te controleren of dit invloed heeft op de voertuigregistratie, om mogelijke problemen met de overheid en / of met uw verzekeringsmaatschappij te voorkomen. Lees de voorgeschreven veiligheidsinstructies en bepalingen van de voertuigfabrikant of laat u informeren door een gespecialiseerd bedrijf.

**Laat de kartonnen afstandshouders in hun huidige positie totdat het dakraam volledig is geïnstalleerd!**

Outbound aanvaardt geen aansprakelijkheid voor schade in de volgende gevallen:

- Schade aan het product als gevolg van mechanische invloeden.
- Wijzigingen aan het dakraam en combi-hor.

### **WAARSCHUWING!**

Het niet naleven van deze instructie kan materiële schade veroorzaken en de werking van het dakraam of de combi-hor beïnvloeden.

### **OPMERKING**

Als u over onvoldoende technische kennis beschikt om de componenten in het voertuig te installeren, verzoeken wij u een specialist in te schakelen voor de installatie.

Let op het volgende:

- Als er problemen optreden, raadpleeg dan onmiddellijk een gespecialiseerd bedrijf.
- Loop niet op het glas, vanwege risico op breken.
- Controleer voordat u begint met uw reis of de dakramen goed zijn vergrendeld en vrij zijn van beschadigingen.
- Sluit het dakraam in sterke wind en bij neerslag.

### **WAARSCHUWING!**

Houd het raam altijd gesloten tijdens het rijden.

## 2 Instructies voor installatie

Controleer vóór installatie de wanddikte van uw voertuig. Onze dakramen kunnen zonder modificatie geplaatst worden in een 30 tot 85 mm dakpaneel inclusief combi-hor en 35 tot 75 mm zonder combi-hor. NB: dakraam type DR-05 : in 30 tot 70 mm incl. combi-hor en 35 tot 55 mm zonder combi-hor.

Onder de 30 mm vragen wij u het dak op te vullen en te versterken met een frame.

Let bij het kiezen van de plaats voor de installatie op het volgende:

- Aangrenzende onderdelen (bevestigings- en versterkingsdelen), kabels en kasten in het interieur van het voertuig mogen niet beschadigd raken bij het zagen van de uitsnede.

- Er moet voldoende ruimte beschikbaar zijn voor het plaatsen van het kozijn aan de binnen- en buitenzijde.
- Installeer het dakraam alleen op een vlakke ondergrond en buig het kozijn/kader niet.
- Torsie en spanning in het voertuig en cabine kunnen het dakraam beschadigen.
- Controleer of de productafmetingen overeenkomen met de tekeningen.
- Controleer de positie van het dakraam aan de binnen- en buitenkant van het voertuig.
- Monteer het dakraam altijd met het scharnier naar de voor- of zijkant van het voertuig.

### Waarschuwing! Verwijder NIET de kartonnen afstandshouders

Het karton heeft als doel om een uniforme ruimte rond het product te houden, voor een eenvoudige installatie. Wij adviseren om deze op zijn plaats te laten totdat de installatie volledig klaar is en de kit uitgehard is. Bij voortijdig verwijderen van de karton afstandshouders, kan het frame vervormen.

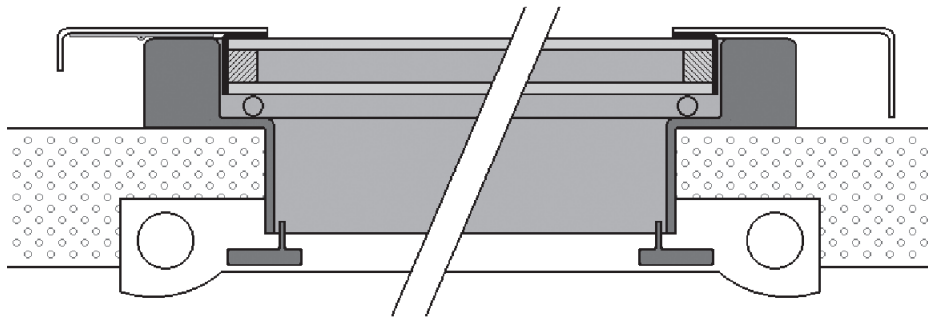

## 3 Het maken van de uitsnede

Maak de uitsnede volgens onderstaande tekening. In de tekening en het diagram is al rekening gehouden met een marge om de producten te installeren.

Plaats het product altijd spanningsvrij.

Produkt	A	B	C	D	E	F	G	H	I
DR03	490	510	472	340	X	*	X	75	19
DR05	410	712	676	269	X	*	X	70	18
DR20	554	698	666	414	X	*	X	70	16
DR30	654	652	620	514	X	*	X	70	16
DR40	754	1042	1010	614	X	*	X	70	16

E Afhankelijk van dakdikte

\*F Dakdikte: 40mm F = 10 mm  
 50mm F = 20 mm  
 60mm F = 30 mm  
 70mm F = 30 mm  
 80mm F = 30 mm  
 90mm F = 30 mm

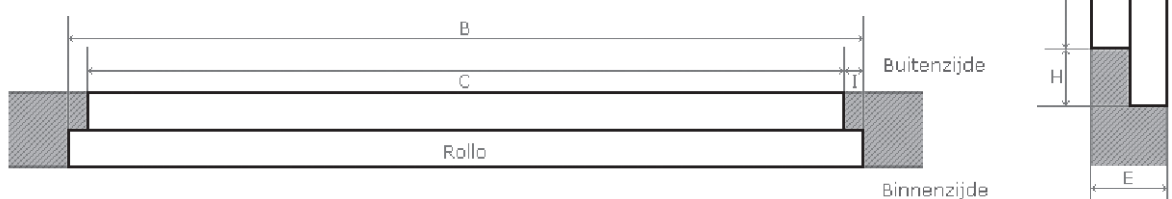

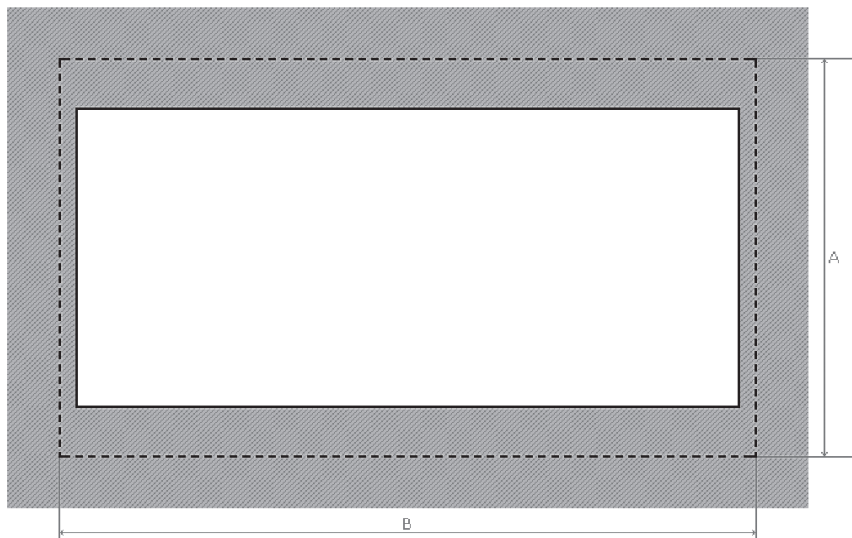

## 4 Installatie van het dakraam

### 4.1 Voorbereiding van het installatieoppervlak en het product

- Schuur het te lijmen oppervlak met schuurpapier, reinig en ontvet het oppervlak dat u wilt lijmen.
- Breng vervolgens activator aan (of gelijkwaardig) volgens de instructies van de lijmleverancier.
- Indien nodig, breng primer aan op het oppervlak, volgens de instructies van de lijmleverancier.

### 4.2 Installatie van het dakraam

- Breng de lijm aan op het kozijn/kader.
- Plaats het kozijn in de opening en oefen druk uit op het kozijn.
- Ontgrendel de handgreep zodat er geen spanning op het kozijn staat, open het dakraam niet en laat de kartonnen afstandhouders op hun plaats.
- Zorg ervoor dat het kozijn volledig recht is, specifiek bij het slot.
- Controleer visueel of alle lijm volledig onder het kozijn naar buiten komt en dat het buitenkozijn volledig in contact staat met het dakoppervlak, zonder tussenruimte.
- Verwijder overtollige lijm direct na de installatie.
- Open het product niet en gebruik geen lijmtangen om het kozijn vast te klemmen. Het gebruik van tape is een goed alternatief.
- Laat de lijm 24 uur uitharden.
- Nadat de lijm uitgehard is, controleert u of de wand nog steeds vlak en egaal is. Een niet-vlakke of niet-rechte wand zal de werking en het sluiten van het dakraam beïnvloeden en kan resulteren in een product dat niet waterdicht is.
- Controleer het dakraam op positionering en sluiting, ventilatiepositie en vergrendeling. Zorg ervoor dat de afstandhouders daarna weer op hun plaats zitten.
- Kit de binnennaad af.
- Na 24 uur kunnen de kartonnen afstandhouders worden verwijderd en kan de combi-hor worden gemonteerd.

#### 4.3 Controle

- Controleer na de installatie of het dakraam goed functioneert.
- Voer indien nodig de nieuwe voertuighoogte en -gewicht in de voertuigdocumenten in.

## 5 Gebruik van het dakraam

- **Openen en sluiten van het dakraam.**  
Druk op de knop op de handgreep om het venster te ontgrendelen en te openen. De gasveer(en) zorgen ervoor dat het venster in de gewenste positie blijft.
- **Plaatsen van het dakraam in de ventilatiestand.**  
Bevestig het nokje van de handgreep in de vergrendelingsplaat op het kozijn en zorg ervoor dat de knop op de handgreep vastklikt.
- **Sluiten van het dakraam.**  
Met de hendel in de open positie trekt u het dakraam helemaal naar u toe en sluit u de hendel totdat u een klik hoort, controleer of de hendel op zijn plaats achter het bevestigingsplaatje is vergrendeld.

### WAARSCHUWING!

Trek niet aan de gasveer om het dakraam te sluiten, dit kan de gasveer beschadigen en de werking van de gasveer verminderen.

## 6 Installatie van de combi-hor

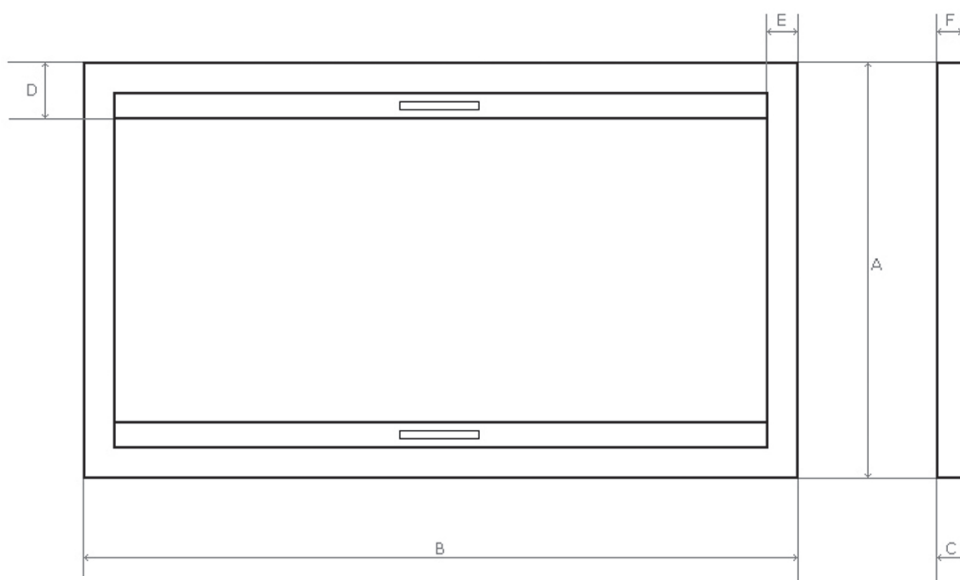

Produkt	A	B	C	D	E	F
CH03-AK	488	506	48	95	47	37
CH05-AK	408	728	48	95	47	37
CH20-AK	552	694	48	95	47	37
CH30-AK	652	648	48	95	47	37
CH40-AK	752	1038	48	95	47	37

- Controleer of de afmetingen van het product kloppen.
- Zet het rolgordijn op zijn plaats over het frame en controleer de positionering.
- Schroef de combi-hor aan het dakraam met de 4 daarvoor bestemde schroeven.
- Draai de schroeven niet te strak vast, omdat dit het frame van GFK kan beschadigen.
- Kit de binnennaad af.

## 7 Oplossingen

Neem contact op met een gespecialiseerde werkplaats als u de producten niet correct kunt installeren of informeer Outbound via [www.outbound.eu](http://www.outbound.eu).

## 8 Onderhoud van het dakraam en de combi-hor

- Reinig de combi-hor met milde zeep en water.
- De bovenste en onderste cassette zijn eenvoudig te reinigen dankzij het kliksysteem. Trek de platen naar u toe en klik ze op dezelfde manier in positie terug.
- We raden u aan om de borstels in de zijderails te smeren met een siliconenspray. Dit geeft niet af op het doek.
- U kunt het rolgordijn spannen door de groene veer achter de cassette aan de boven- en onderkant van het rolgordijn aan- of lossen te draaien.
- Talkpoeder verlengt de levensduur van het rubber.
- Reinig de gasveer alleen met een droge doek. Chemicaliën en andere reinigingsproducten kunnen de gasveer beschadigen, waardoor deze zijn functionaliteit verliest.

### **WAARSCHUWING!**

Er staat spanning op de groene veer. Houd de veer stevig vast. Het kan pijnlijk zijn voor uw vingers als de veer onverwachts los schiet.

### **WAARSCHUWING!**

Rijd nooit met onbeveiligde afdekplaten. Zet de afdekplaat altijd vast met de stang en rode riemen.

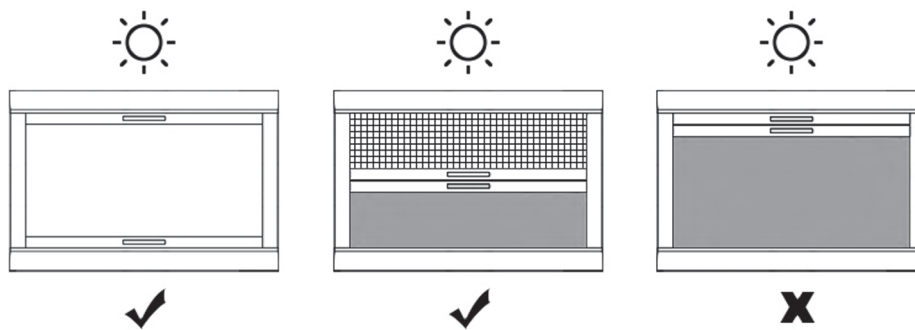

#### **WAARSCHUWING!**

Warmteaccumulatie tussen het glas en de combi-hor kan schade veroorzaken. Sluit het dakraam niet volledig bij sterk zonlicht en open de hor minstens halverwege. Wanneer u het voertuig voor langere tijd parkeert, opent u de hor volledig. Sluit tijdens het rijden het dakraam.

## **9 Garantie**

Als het dakraam / combi-hor defect is, neem dan contact op met uw verkooppunt of stuur een e-mail naar [info@outbound.eu](mailto:info@outbound.eu). U kunt ook onze algemene voorwaarden op terugvinden op onze website.

Adres: Zandhoek 7a, 5427 PJ, Boekel, Nederland

Telefoon: +31 (0)492 76 00 34

Email: [info@outbound.eu](mailto:info@outbound.eu)



# Installation Manual Roof window (DR) & Roller blind (CH)

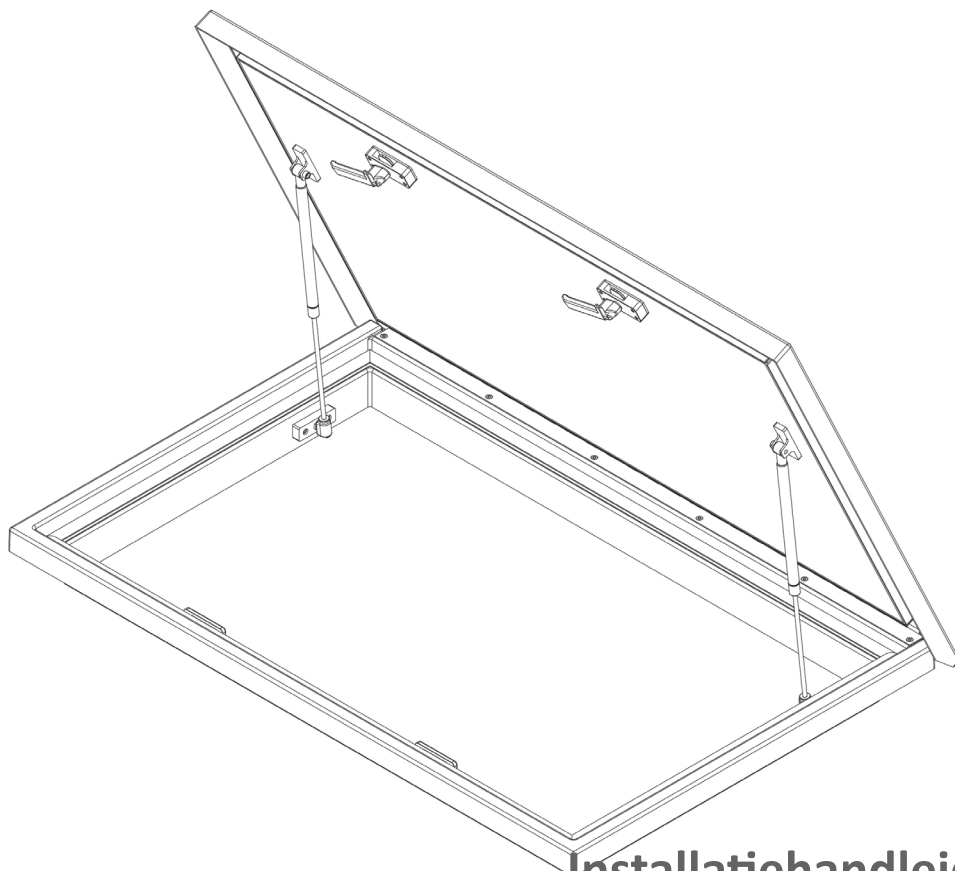

Installatiehandleiding **NL**

Installation Manual **EN**

Installationsanleitung **DU**



## Important

Read this instruction manual carefully before installation. If you pass on the roof window to another person, please hand over this installation manual along with the product.

Before starting the installation do a precise, visual, quality check of the received roof window and or roller blind! In case of a quality issue please inform Outbound asap.

## Table of contents

1	Safety and installation instructions _____	11
2	Instructions before installation _____	11
3	Pressing out the hole _____	12
4	Installing the Outbound roof window _____	13
5	Using the Outbound roof window _____	14
6	Installing the roller blinds _____	14
7	Troubleshooting _____	15
8	Servicing the Outbound roof window and / or roller blind _____	15
9	Warranty _____	16

## 1 Safety and installation instructions

Please carefully read the prescribed safety instructions and stipulations from the vehicle manufacturer and service workshops.

**Leave all the cardboard spacers in their current position until the roof window is completely installed!**

**Before starting the installation we strongly suggest to check if this is having an impact on the vehicle registration. This to avoid possible problems with government authorities and/ or with your insurance company.**

Outbound accepts no liability for damage in the following cases:

- Damage to the product resulting from mechanical influences.
- Alterations to the roof window and roller blinds.

### **WARNING!**

Failure to observe this instruction can cause material damage and impair the function of the roof window or roller blind.

### **NOTE**

If you do not have sufficient technical knowledge for installing the components in vehicles, you should ask a specialist to install the window in your vehicle.

Please note the following:

- If faults or disturbances occur, consult a specialist workshop immediately.
- Do not walk or step on the glass. Risk of breakage!
- Before starting your journey, check that the roof windows are locked properly and free from damage.
- Close the roof window in strong wind, and upon precipitation.

### **WARNING!**

Always keep the roof window closed while driving.

## 2 Instructions before installation

Before installation, check the roof thickness of your vehicle. Outbound roof windows can be used without modification in a 30 to 85 mm thick roof with roller blind and 35 to 75 mm without roller blind. NB: roof window type DR-05 : in 30 to 70 mm incl. roller blind and 35 to 55 mm without roller blind.

Below 30 mm we ask you to fill and reinforce the roof with a frame.

When choosing the installation location, observe the following:

- Adjoining components (attachment and reinforcing parts), cables and cabinets in the vehicle interior must not get damaged when sawing the hole.

- Sufficient space needs to be available for installing the inner and outer frames.
- Only install the frame on flat surfaces and do not bend the frame.
- Torsion and tension in the box and vehicle can damage the roof windows.
- Check if the product measurements match the drawing measurements.
- Check the positioning of the roof window on the in- and outside of the vehicle.
- Always mount the roof windows with the hinge to the side or towards the driver side.

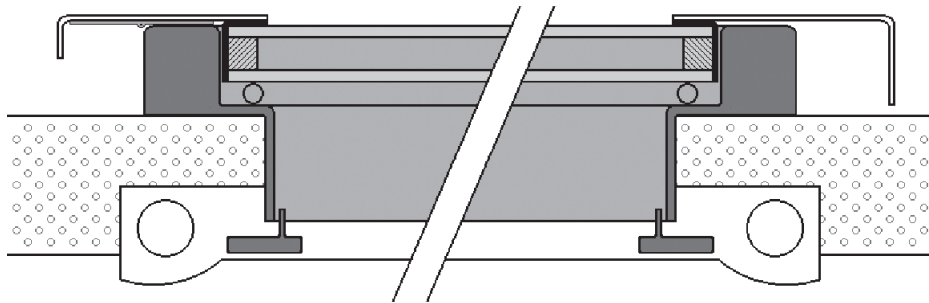

**WARNING! Do NOT remove the cardboard spacers**

The purpose of these spacers is to maintain a uniform gap around the product, for easy installation. We advise to leave them in place until the installation is completely finished and the adhesive has set. Premature removal of the cardboard spacers can lead to deformation of the frame.

### 3 Pressing / cutting out the hole

Make the cut-out according to the drawing below. In the drawing and the diagram with the measurements, a margin has already been taken into account in order to install the products as good as possible. Always place the product tension-free.

Product	A	B	C	D	E	F	G	H	I
DR03	490	510	472	340	X	*	X	75	19
DR05	410	712	676	269	X	*	X	70	18
DR20	554	698	666	414	X	*	X	70	16
DR30	654	652	620	514	X	*	X	70	16
DR40	754	1042	1010	614	X	*	X	70	16

E depends on roof thickness

\*F Roof thickness:  
 40mm F = 10 mm  
 50mm F = 20 mm  
 60mm F = 30 mm  
 70mm F = 30 mm  
 80mm F = 30 mm  
 90mm F = 30 mm

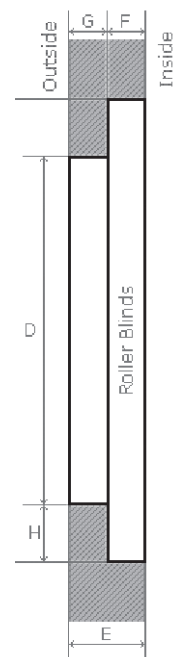
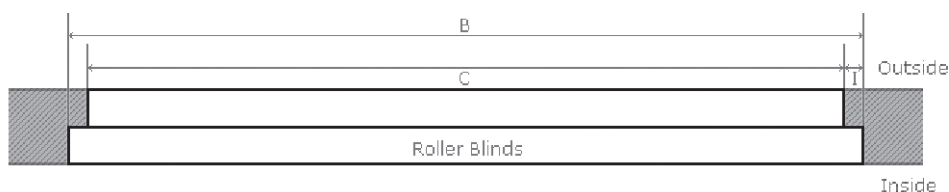

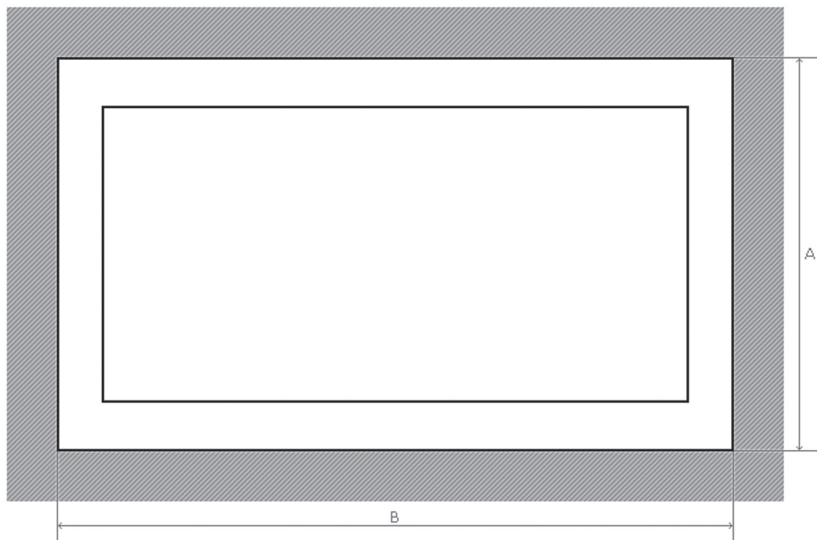

## 4 Installing the Outbound roof window

### 4.1 Preparation of the installation surface and product

- Sand the to be glued surface with sandpaper, clean and degrease the surface you want to glue.
- Then apply activator (or equivalent) according to the instruction of the glue-manufacturer.
- Primer can be necessary according to the instructions of the glue-manufacturer.

### 4.2 Installation of the roof window

- Apply adhesive to the framework.
- Place the framework in the opening and apply pressure to the frame.
- Unlock the handle so there is no tension on the frame, do not open the roof window and leave the cardboard spacers in their position.
- Make sure the frame is completely straight, not bent or twisted in any direction, specifically at the position of the lock.
- Visually check that all the adhesive comes out completely from under the frame and that the outer frame is fully in contact with the roof surface, without any gaps left.
- Remove excessive adhesive immediately after the installation.
- Do not open the product and do not use clamps to clamp the frame in the roof panel. Tape is a good alternative.
- Allow the adhesive to set for 24 hours.
- Once the adhesive has set and has sufficient strength, check if the roof panel is still flat and even. A not flat or not straight roof panel will influence the functioning and closing of the Outbound roof window and can result in a product that is not waterproof.
- Check the roof window frame on positioning and closing of the roof window, ventilation position and lock. Make sure the spacers are back in position afterwards.
- Finish the inside seam with adhesive.
- After 24 hours the cardboard spacers can be removed and the blinds can be mounted.

### 4.3 Making a final check

After installing, check if the roof windows work properly.  
If necessary, enter the new vehicle width & weight in the vehicle documents.

## 5 Using the Outbound roof window

- Opening and closing the Outbound roof window.**  
 Press the button on the handle to unlock and open the roof window. The gas spring(s) ensure that the roof window remains in the desired position.
- Opening the roof window to the ventilation position.**  
 Fix the notch of the handle in the locking plate on the frame and make sure that the lock clicks.
- Closing the roof window.**  
 The roof window is completely closed when the handle behind the plate is pushed down towards you from the inside and locked if you hear a click.

### WARNING!

Do not use the gas spring to close the roof window, this can damage the gas spring and weaken the strength of the gas spring.

## 6 Installation of the roller blind

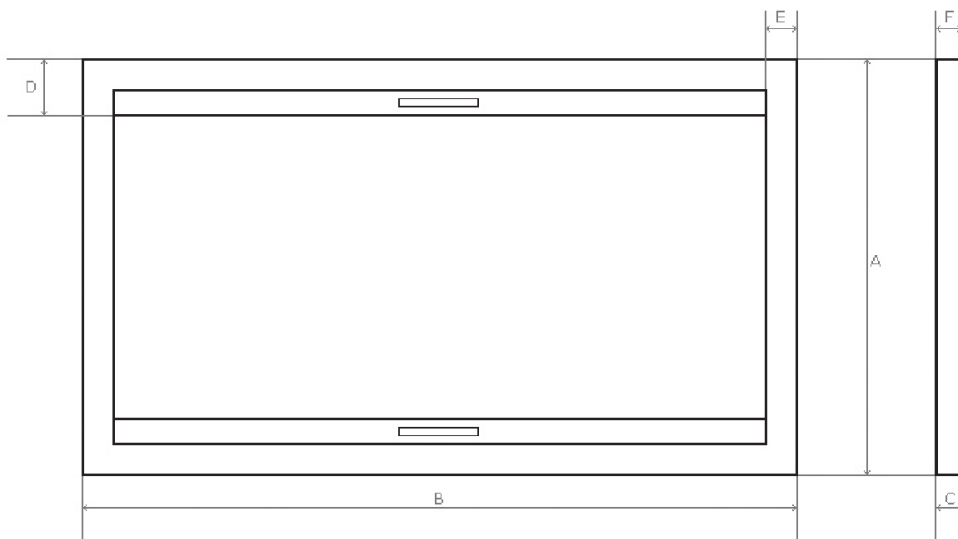

Product	A	B	C	D	E	F
CH03-AK	488	506	48	95	47	37
CH05-AK	408	728	48	95	47	37
CH20-AK	552	694	48	95	47	37
CH30-AK	652	648	48	95	47	37
CH40-AK	752	1038	48	95	47	37

- Check if the product measurements match the drawing measurements.
- Put the roller blind in place over the roof window frame and check the positioning.
- Screw the framework to the roof on the top with 4 screws.
- Do not over tighten the screws, as this may damage the GFK-frame.

## 7 Troubleshooting

If you are unable to install the products properly, get in touch with a specialist, workshop or contact Outbound at [www.outbound.eu](http://www.outbound.eu).

## 8 Servicing the Outbound roof window and Roller blind

- Clean the roller blind with mild soap and water.
- The top and bottom cabinets of the blind are easy to clean due to the click system.
- Pull the covers towards you and click them back in the same way and position.
- We recommend lubricating the side rails with the brushes with a silicone spray, this does not stain on the canvas.
- You can adjust the tension of the roller blind by turning the green wheel behind the cabinets at the top and bottom of the roller blind.
- Put talcum powder on the rubber seal, this extends the life of the rubber.
- To clean and maintain the life of the gas spring, only clean it with a dry cloth. Chemicals and other cleaning products damages the gas spring, causing it to lose its effect completely.

### **WARNING!**

There is tension on the green spring. Hold the spring tight. It can be painful for your fingers if it comes loose unexpectedly.

### **WARNING!**

Never drive with unsecured cover plates. Always secure with the rod and red straps.

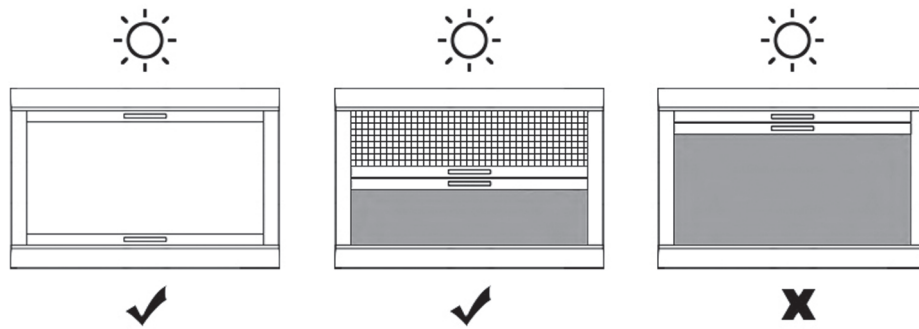

#### **WARNING!**

Heat build-up between the glass and blind can cause damage. Don't close the window fully in strong sunlight and open the blind at least halfway. When parking the vehicle for longer periods open the blind and flyscreen completely. When driving close the window.

## **9 Warranty**

If the roof window / roller blind is defective, please contact your point of sales in your country or send an e-mail to [info@outbound.eu](mailto:info@outbound.eu). You can also view our general terms and conditions on our website.

Address: Zandhoek 7a, 5427 PJ, Boekel, The Netherlands

Telephone: +31 (0)492 76 00 34

Email: [info@outbound.eu](mailto:info@outbound.eu)



# Installationsanleitung Dachfenster (DR) & Rollo (CH)

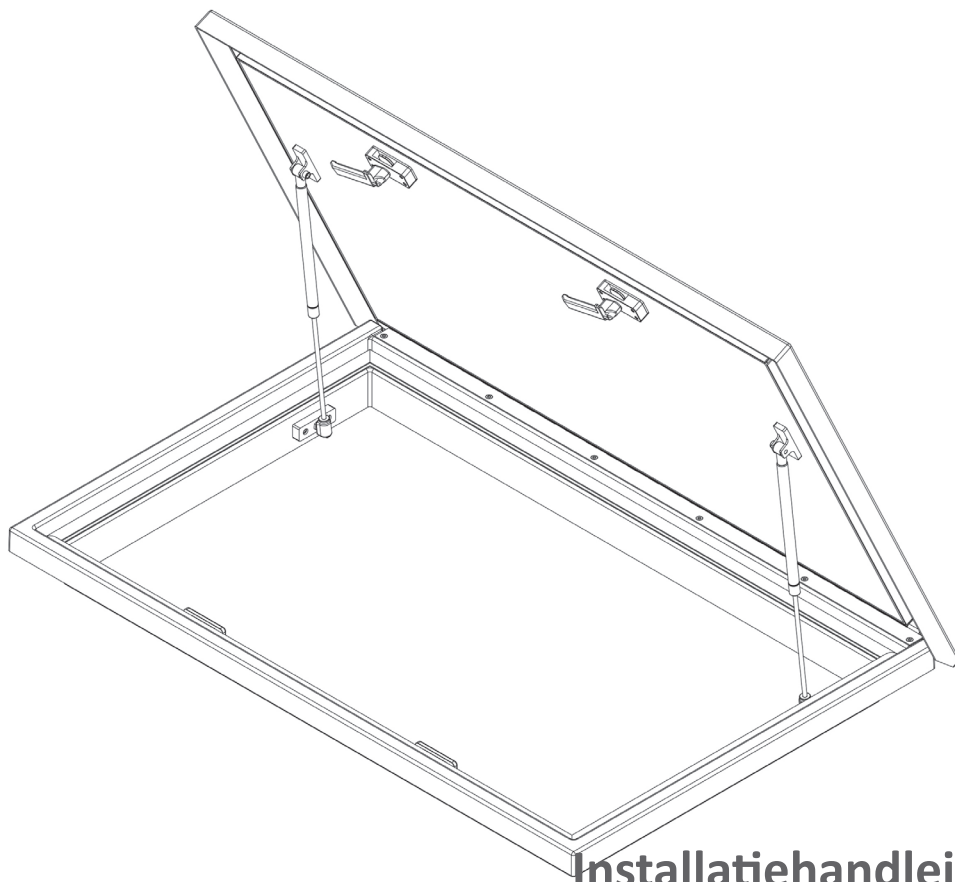

Installatiehandleiding **NL**

Installation Manual **EN**

Installationsanleitung **DU**

## Wichtig

Lesen Sie diese Anleitung vor der Installation sorgfältig durch. Wenn Sie das Dachfenster an eine andere Person weitergeben, übergeben Sie diese Montageanleitung bitte zusammen mit dem Produkt.

Führen Sie vor Beginn der Installation eine genaue, visuelle Qualitätsprüfung des erhaltenen Dachfensters und / oder Rollos durch! Im Falle eines Qualitätsproblem informieren Sie bitte Outbound so schnell wie möglich.

## Inhalt

1	Sicherheits- und Installationshinweise	19
2	Anweisungen vor der Installation	19
3	Ausschnitt machen	20
4	Outbound Dachfenster installieren	21
5	Das Outbound Dachfenster benutzen	22
6	Rollo einbauen	22
7	Fehlerbehebung	23
8	Wartung des Outbound-Dachfensters und / oder des Rollos	23
9	Garantie	24

## 1 Sicherheits- und Installationshinweise

Bitte lesen Sie die vorgeschriebenen Sicherheitshinweise und Bestimmungen des Fahrzeugherstellers und der Servicewerkstätten.

Belassen Sie alle Abstandshalter aus Pappe in der aktuellen Position, bis das Dachfenster vollständig eingebaut ist!

Wir empfehlen dringend, vor Beginn der Installation zu prüfen, ob sich dies auf die Fahrzeugzulassung auswirkt. So vermeiden Sie mögliche Probleme mit Behörden und / oder Ihrer Versicherungsgesellschaft.

Outbound übernimmt in folgenden Fällen keine Haftung für Schäden:

- Produktschäden durch mechanische Einflüsse.
- Änderungen am Dachfenster und an dem Rollo.

### ACHTUNG!

Die Nichtbeachtung dieser Anweisung kann zu Sachschäden führen und die Funktion des Dachfensters oder des Rollos beeinträchtigen. Seien Sie sich aber auch einer tödlichen oder schweren Verletzung bewusst.

### HINWEIS

Wenn Sie nicht über ausreichende technische Kenntnisse zum Einbau der Komponenten in Fahrzeuge verfügen, sollten Sie das Dachfenster von einem Fachmann in Ihr Fahrzeug einbauen lassen.

Bitte beachten Sie Folgendes:

- Bei Störungen sofort eine Fachwerkstatt aufsuchen.
- Nicht auf das Glas treten. Bruchgefahr!
- Vergewissern Sie sich vor Fahrtbeginn, dass das Dachfenster ordnungsgemäß und unbeschädigt verriegelt sind.
- Schließen Sie das Dachfenster bei starkem Wind und Niederschlag.

### ACHTUNG!

Halten Sie das Dachfenster während der Fahrt immer geschlossen.

## 2 Anweisungen vor der Installation

Prüfen Sie vor dem Einbau die Dachstärke Ihres Fahrzeugs. Outbound Dachfenster können ohne Modifikation in einer 30 bis 85 mm Dach mit Rollo und 35 bis 75 mm ohne Rollo verwendet werden.

NB: Dachfenster Typ DR-05 : in 30 bis 70 mm inkl. Rollo und 35 bis 55 mm ohne Rollo.

Unterhalb von 30 mm bitten wir Sie, das Dach mit einem Rahmen zu füllen und zu verstärken.

Beachten Sie bei der Wahl des Installationsortes das Folgendes:

- Aneinandergrenzende Bauteile (Befestigungs- und Verstärkungsteile), Kabel und Schränke im Fahrzeuginnenraum dürfen beim Sägen der Bohrung nicht beschädigt werden.

- Für die Installation des Innen- und Außenrahmens muss ausreichend Platz zur Verfügung stehen.
- Montieren Sie das Dachfenster nur auf ebenen Flächen und biegen Sie den Rahmen nicht.
- Torsion und Spannung in der Box und das Fahrzeug können das Dachfenster beschädigen.
- Prüfen Sie, ob die Produktmaße mit den Zeichnungsmaßen übereinstimmen.
- Prüfen Sie die Positionierung des Dachfensters innerhalb und außerhalb des Fahrzeugs.
- Montieren Sie das Dachfenster immer mit dem Scharnier in Fahrtrichtung.

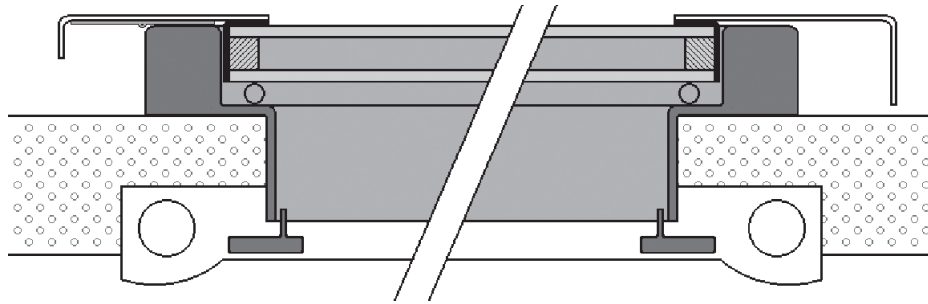

### ACHTUNG! Entfernen Sie NICHT die Abstandshalter aus Pappe

Der Zweck dieser Abstandshalter besteht darin, einen gleichmäßigen Spalt um das Produkt herum zu erhalten, für eine einfache Installation. Wir empfehlen, sie in Position zu halten, bis die Installation vollständig abgeschlossen und der Kleber ausgehärtet ist. Vorzeitiges Entfernen des Abstandshalters aus Pappe kann zu einer Verformung des Rahmens führen.

## 3 Ausschnitt machen

Stellen Sie den Ausschnitt gemäß der folgenden Zeichnung her. In der Zeichnung und dem Diagramm mit den Maßen wurde bereits ein Spielraum berücksichtigt, um die Produkte zu installieren. Stellen Sie das Produkt immer spannungsfrei.

Produkt	A	B	C	D	E	F	G	H	I
DR03	490	510	472	340	X	*	X	75	19
DR05	410	712	676	269	X	*	X	70	18
DR20	554	698	666	414	X	*	X	70	16
DR30	654	652	620	514	X	*	X	70	16
DR40	754	1042	1010	614	X	*	X	70	16

E Hängt von der Dachstärke ab

\*F Dachstärke: 40mm F = 10 mm  
 50mm F = 20 mm  
 60mm F = 30 mm  
 70mm F = 30 mm  
 80mm F = 30 mm  
 90mm F = 30 mm

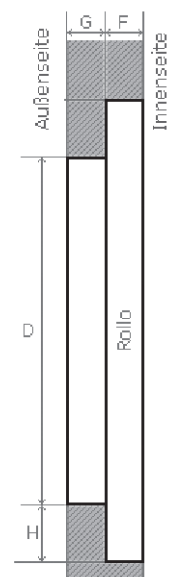
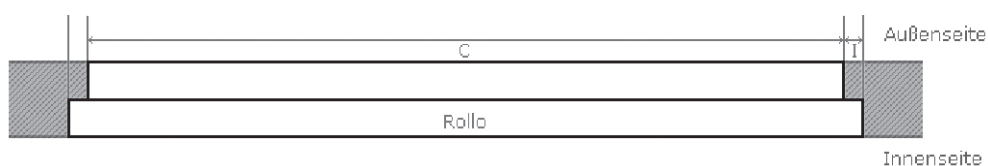

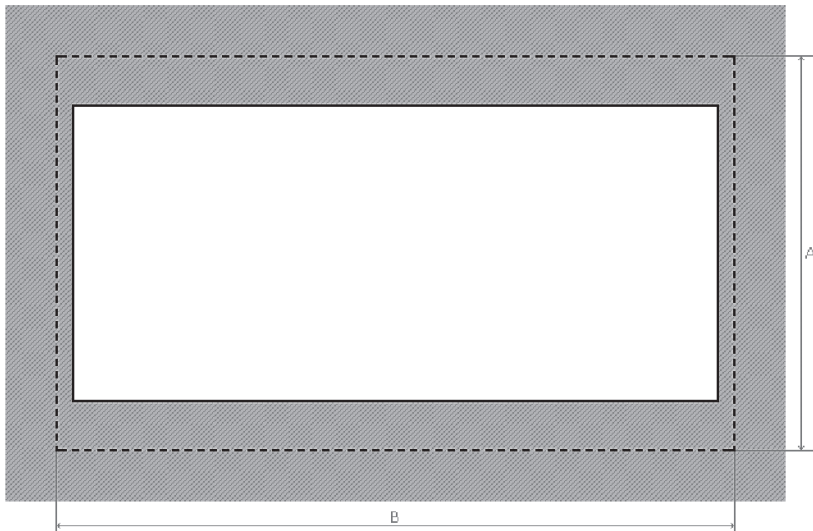

## 4 Outbound Fenster installieren

### 4.1 Vorbereitung der Montagefläche und Produkt

- Die zu klebende Fläche mit Schleifpapier schleifen, die zu klebende Fläche reinigen und entfetten.
- Dann Aktivator auftragen (oder gleichwertig) nach Anweisung des Kleber-Herstellers.
- Wenn nötig Grundierung nach Angaben des Kleber-Herstellers auf die Oberfläche auftragen.

### 4.2 Installation des Dachfenster

- Kleber auf den Rahmen auftragen.
- Setzen Sie den Rahmen in die Öffnung und üben Sie Druck auf den Rahmen aus.
- Entriegeln Sie den Griff, damit der Rahmen nicht unter Spannung steht, öffnen Sie nicht das Fenster und lassen Sie die Abstandshalter aus Pappe in ihrer Position.
- Vergewissern Sie sich, dass der Rahmen vollständig gerade ist, sich nicht verbiegt oder in eine Richtung verdreht, speziell an der Position des Schlosses.
- Prüfen Sie visuell, dass der gesamte Klebstoff vollständig unter dem Rahmen austritt und dass der äußere Rahmen vollständig und ohne Lücken auf der Oberfläche aufliegt.
- Überschüssigen Kleber sofort nach Installation entfernen.
- Öffnen Sie das Produkt nicht und verwenden Sie keine Klammern um den Rahmen in der Dachplatte festzuklemmen. Klebeband ist eine gute Alternative.
- Lassen Sie den Kleber 24 Stunden lang aushärten.
- Sobald der Kleber ausgehärtet und ausreichend fest ist, prüfen Sie ob die Dachplatte noch flach und eben ist. Eine nicht flache oder nicht gerade Platte beeinträchtigt die Funktion sowie das Schließen des Ausgangsfensters und kann zu einem Produkt führen, das nicht wasserdicht ist.
- Prüfen Sie den Fensterrahmen auf Positionierung und Schließen des Fensters, Lüftungs-position und Verriegelung. Stellen Sie sicher, dass die Abstandshalter danach wieder in Position sind.
- Schließen Sie das Dachfenster und vergewissern Sie sich, dass Dach und Dachfenster vollständig gerade und eben sind. Dies ist besonders in der Nähe des Schlosses wichtig. Verwenden Sie bei Bedarf die Abstandshalter, um sicherzustellen, dass alles gerade ist.
- Innenleimnaht bei dem Rahmen mit Kleber abschließen.
- Nach 24 Stunden können sie die Abstandshalter entfernen. Dann kann das Rollo montiert werden.

#### 4.3 Machen Sie eine letzte Prüfung

Prüfen Sie nach der Installation, ob das Dachfenster gut funktioniert.

Tragen Sie bei Bedarf die neue Fahrzeughöhe und das neue Fahrzeuggewicht in die Fahrzeugpapiere ein.

### 5 Verwenden des Outbound Fensters

- **Öffnen und Schließen des Dachfensters.**  
Drücken Sie den Knopf am Griff, um das Fenster zu entriegeln und zu öffnen.  
Die Gasfeder(n) sorgen dafür, dass das Fenster in der gewünschten Position bleibt.
- **Öffnen des Dachfensters in Lüftungsposition.**  
Befestigen Sie die Kerbe des Griffs in der Verriegelungsplatte am Rahmen und vergewissern Sie sich, dass das Schloss einrastet.
- **Das Dachfenster schließen.**  
Ziehen Sie bei geöffnetem Griff das Dachfenster ganz nach innen und schließen Sie den Griff, bis Sie ein Klicken hören. Prüfen Sie, ob der Griff eingerastet ist.

#### ACHTUNG!

Ziehen Sie nicht an der Gasfeder, um das Fenster zu schließen. Dies kann die Gasfeder beschädigen und die Stärke der Gasfeder schwächen.

### 6 Installation des Rollos

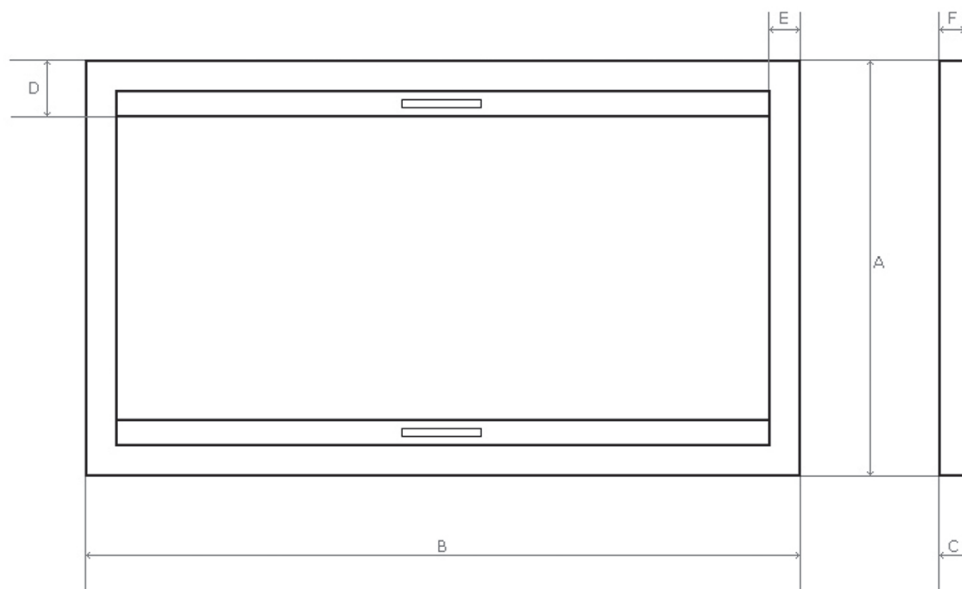

Produkt	A	B	C	D	E	F
CH03-AK	488	506	48	95	47	37
CH05-AK	408	728	48	95	47	37
CH20-AK	552	694	48	95	47	37
CH30-AK	652	648	48	95	47	37
CH40-AK	752	1038	48	95	47	37

- Prüfen Sie, ob die Produktmaße mit den Zeichnungsmaßen übereinstimmen.
- Setzen Sie das Rollo auf den Dachfensterrahmen und Prüfen Sie die Positionierung.
- Innennaht abdichten mit Kleber.
- Schrauben Sie den Rahmen mit 4 Schrauben oben auf das Dachfenster.
- Ziehen Sie die Schrauben nicht zu fest an, da dies den GFK-Rahmen beschädigen.

## 7 Fehlerbehebung

Wenn Sie die Produkte nicht ordnungsgemäß installieren können, wenden Sie sich an eine Fachwerkstatt oder kontaktieren Sie Outbound unter [www.outbound.eu](http://www.outbound.eu).

## 8 Wartung des Outbound-Dachfensters und Rollos

- Reinigen Sie das Rollo mit milder Seife und Wasser.
- Die Ober- und Unterschränke des Rollos ist durch das Klicksystem leicht zu reinigen. Ziehen Sie die Abdeckkappen in Ihre Richtung und klicken Sie sie nachher auf die gleiche Weise und Position zurück.
- Wir empfehlen, die Seitengitter mit Silikonspray zu schmieren.
- Sie können das Rollo spannen, indem Sie die grüne Feder hinter den Schränken oben und unten am Rollo drehen.
- Tragen Sie Talkumpuder auf die Gummidichtung auf, um die Lebensdauer zu verlängern.
- Um die Lebensdauer der Gasfeder zu gewährleisten, reinigen Sie sie nur mit einem trockenen Tuch. Chemikalien und andere Reinigungsmittel können die Gasfeder beschädigen, wodurch sie ihre Wirkung vollständig verliert.

### **ACHTUNG!**

Die grüne Feder ist gespannt. Halten Sie die Feder fest. Es kann schmerzhaft für Ihre Finger sein, wenn sie sich unerwartet lösen.

### **ACHTUNG!**

Fahren Sie niemals mit ungesicherten Abdeckplatten. Immer mit der Stange und den roten Gurten sichern.

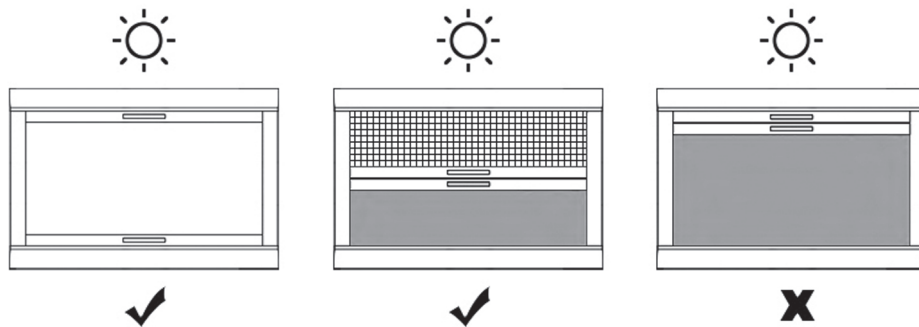

#### **ACHTUNG!**

Ein Wärmestau zwischen Glas und Rollo kann zu Schäden führen. Schließen Sie das Dachfenster bei starker Sonneneinstrahlung nicht vollständig und öffnen Sie das Rollo mindestens zur Hälfte. Wenn Sie das Fahrzeug für längere Zeit abstellen, öffnen Sie das Rollo vollständig. Beim Fahren das Dachfenster immer schließen.

## **9 Garantie**

Wenn das Dachfenster / Rollo defekt ist, wenden Sie sich bitte an Ihre Verkaufsstelle in Ihrem Land oder senden Sie eine E-Mail an [info@outbound.eu](mailto:info@outbound.eu). Sie können unsere Allgemeinen Geschäftsbedingungen auch auf unserer Website einsehen.

Adresse: Zandhoek 7a, 5427 PJ, Boekel, Niederlande

Telefon: +31 (0)492 76 00 34

Email: [info@outbound.eu](mailto:info@outbound.eu)









